

**DB.2D**

**I**

**Pompe per vuoto a bagno d'olio.**

Massima affidabilità, assenza di vibrazioni, bassa rumorosità e facilità di manutenzione sono le caratteristiche principali di questa serie, che la rendono idonea all'impiego in laboratori, istituti di ricerca e università. La trasmissione motore - pompa affidata ad un giunto elastico garantisce affidabilità, lunga durata e facilità di manutenzione. Inoltre questa serie è idonea ad essere utilizzata come unità di prevuoto in gruppi per ultra alto vuoto.

- La fornitura di serie comprende:
- Interruttore marcia arresto (solo 1~)
  - Interruttore amperometrico di sicurezza (riarmo manuale; solo 1~)
  - Cavo di alimentazione con spina schuko (solo 1~)
  - Zavorratore
  - Maniglia per il trasporto
  - Antivibranti
  - Confezione olio SW60
  - Sistema antiritorno elettropneumatico

**D**

**Ölvakuumpumpen.**

Hohe Zuverlässigkeit, Vibrationssfreiheit, geringer Geräuschpegel sowie einfache Wartung - all das sind Eigenschaften, wodurch sich diese Reihe für Anwendungen im Labor, in der Forschung und in Universitäten eignet. Die elastische Kupplung zwischen Motor und Pumpe garantiert zuverlässigen Betrieb, Langlebigkeit und einfache Wartung. Darüber hinaus kann diese Reihe als Vorvakuumpumpe bei Ultra-Hochvakuumeinheiten eingesetzt werden.

- Die Standardausführung beinhaltet:
- Ein-Aus-Schalter (nur 1~)
  - Amperemetrischer Überlastschalter (manueller Reset; nur 1~)
  - Stromkabel mit Schukostecker (nur 1~);
  - Gas Ballast
  - Handgriff für den Transport
  - Schwingungsdämpfer
  - Öl SW 60
  - Elektropneumatisches Rückschlagssystem

**GB**

**Oil bath vacuum pumps.**

Very high reliability, vibration free, low noise level and easy maintenance are the main features of this series that make it suitable for laboratories, research institutes and universities. A coupling drive connecting motor and pump ensures reliable operation, long life and easy maintenance. Moreover this series can be fitted as backing pump on ultra-high vacuum units.

- Standard supply includes:
- On/off switch (1~ only)
  - Amperometric circuit breaker (manual reset; 1~ only)
  - Cable with schuko plug (1~ only)
  - Gas ballast
  - Handle for transport
  - Shock mounts
  - Pack of SW60 oil
  - Solenoid-pneumatic non-return system

**E**

**Bombas de alto vacío en aceite.**

La máxima estabilidad, la falta de vibraciones, un bajo nivel de ruido y la facilidad de mantenimiento son las principales características de esta serie, que por consiguiente puede ser utilizada en laboratorios, institutos de investigaciones y universidades. La transmisión motor-bomba se obtiene por medio de un acoplamiento elástico que garantiza estabilidad, larga duración y facilidad de mantenimiento.

- Además esta serie es muy adecuada para ser utilizada como unidad de pre-vacío en grupos de ultra alto vacío.
- El modelo base contiene:
- Interruptor marcha/parada (solamente 1~)
  - Interruptor amperometrico de seguridad (reactivación manual; solamente 1~)
  - Cable de alimentación con enchufe schuko (solamente 1~)
  - Gas ballast
  - Maneta para el transporte
  - Antivibrantes
  - Aceite SW60
  - Sistema anti-retorno electroneumático

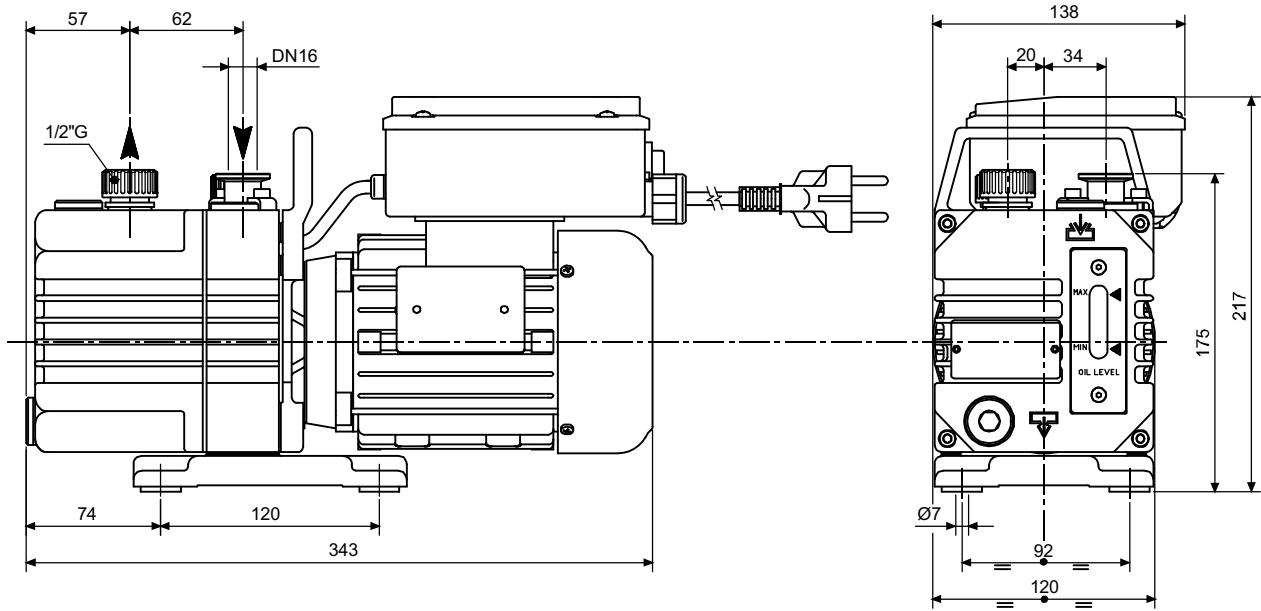

Accessori principali Die wichtigsten Zubehörteile	<b>I</b> <b>D</b>	Main accessories Accesorios principales	<b>GB</b> <b>E</b>	<b>DB.2D</b>
Kit ricambi minor Ersatzteil - Kit, klein		Minor spare part kit Kit repuestos menor		K9602017
Kit ricambi major Ersatzteil - Kit, groß		Major spare part kit Kit repuestos mayor		K9602017/1
Raccordo tubazione allo scarico Schlauchanschluss, druckseitig		Outlet stepped hose fitting Racord tubería descarga		2103008 (Ø12)
Depuratore allo scarico Kondensat - Abluftfilter		Exhaust mist eliminator Filtro depurador		9001039

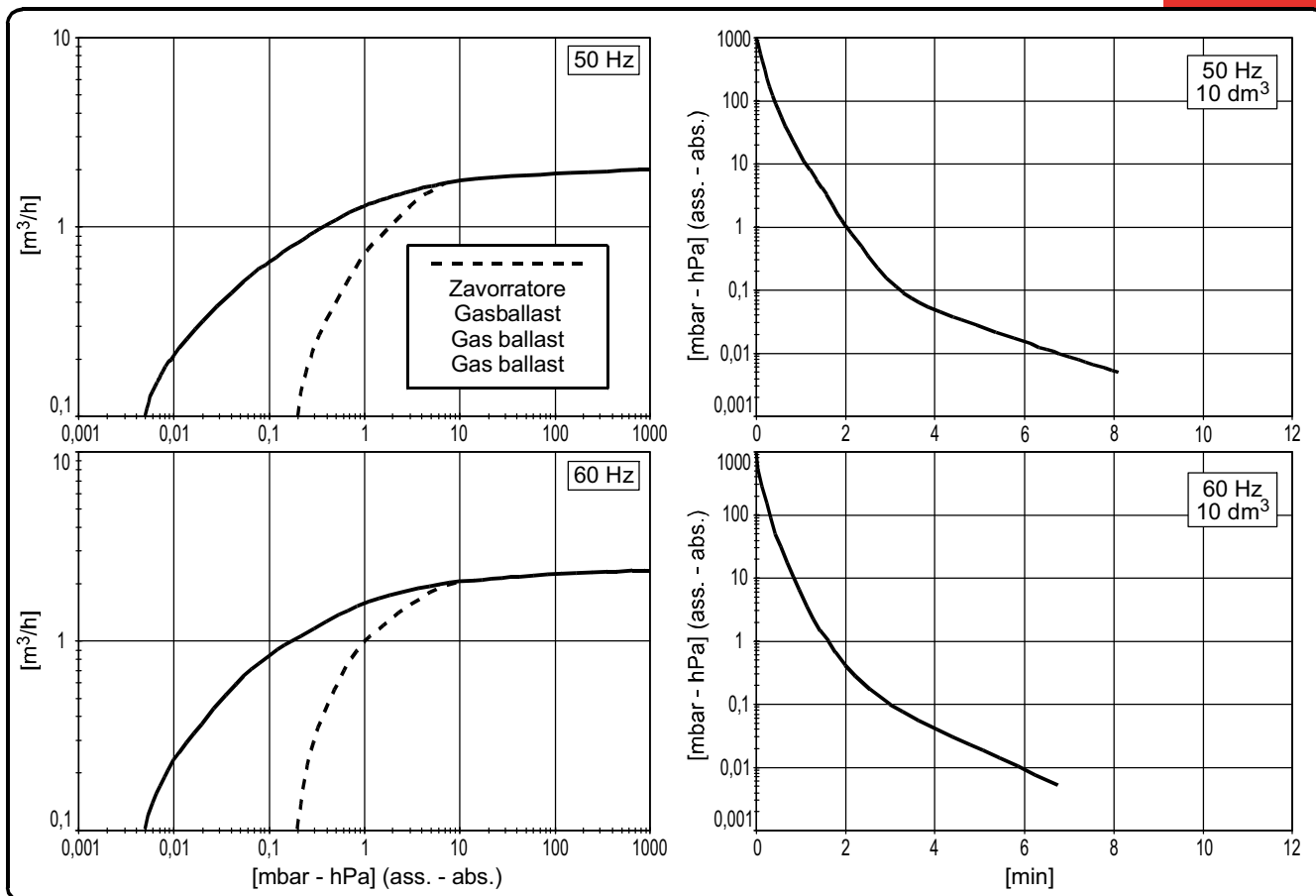

Curve riferite alla pressione di aspirazione e temp. 20°C (tolleranza ±10%).

Kurve bezieht sich auf einen Eingangsdruck und einer Temperatur 20°C (toleranz ±10%).

Curves refers to inlet pressure and 20°C temp. (tolerance ±10%).

Curvas referidas a la presión de aspiración y temperatura 20°C (tolerancia ±10%).

Modello	(I)	Model	(GB)	DB.2D	
Modell	(D)	Modelo	(E)	50Hz	60Hz
Codice catalogo		Catalog code		9602017	
Artikelnummer		Código catálogo			
Numero di stadi		Number of stages		2	
Anzahl Stufen		Número de etapas			
Portata nominale		Nominal pumping speed	m³/h	2,4	2,9
Nennsaugvermögen		Caudal nominal			
Portata Pneuop		Pneuop pumping speed	m³/h	2	2,4
Pneuop Saugvermögen		Caudal Pneuop			
Pressione finale totale (ass.)		Total final pressure (abs.)	mbar	0,005	
Endtotaldruck (abs.)		Presión final total (abs.)	hPa		
Pressione finale parziale (ass.) (McLeod)		Partial final pressure (abs.) (McLeod)	mbar - hPa	0,0005	
Endpartialdruck (abs.) (McLeod)		Presión final parcial (abs.) (McLeod)	[micron]	[0,37]	
Pressione finale con zavorratore (ass.)		Final pressure with gas ballast (abs.)	mbar	0,2	
Enddruck mit Gasballast (abs.)		Presión final con gas ballast (abs.)	hPa		
Max press. di asp. per vapore d'acqua		Max inlet pressure for water vapour	mbar	15	
Max. Eintrittsdruck für Wasserdampf		Presión máx. admisible del vapor de agua	hPa		
Max q.tà vapore d'acqua		Max water vapour pumping rate	kg/h	0,02	
Max. Wasserdampfverträglichkeit		Cantidad máx. vapor de agua			
Potenza motore		Motor power	(1~) kW	0,25	0,30
Motorleistung		Potencia motor			
Numero di giri nominali		R.p.m.	n/min	2800	3300
U/min		Número de revoluciones			
Rumorosità (UNI EN ISO 2151)		Noise level (UNI EN ISO 2151)	dB(A)	52	54
Schalldruckpegel (UNI EN ISO 2151)		Nivel sonoro (UNI EN ISO 2151)			
Temperatura di funzionamento*		Operating temperature*	°C	45÷50	
Betriebstemperatur*		Temperatura de funcionamiento*			
Tipo olio		Oil type		SW60	
Öltyp		Tipo aceite			
Carica olio		Oil quantity	MIN÷MAX dm³	0,26 ÷ 0,37	
Ölmenge		Carga aceite			
Peso		Weight	(1~) kg [N]	10 [98,1]	
Gewicht		Peso			

(\*) Temperatura ambiente 20°C

(\*) Umgebungstemperatur 20°C

(\*) Ambient Temperature 20°C

(\*) Temperatura ambiente 20°C